

**CARBEST**  
INNOVATIONS FOR MOBILE LIFE

# Kompressor-Kühlbox L

## Compressor Cooler L

71356



Wir gratulieren Ihnen zum Kauf dieser hochqualitativen Kühl-Gefrierkombination.  
Bitte lesen Sie vor dem Gebrauch Ihrer Kühl-Gefrierkombination diese Anweisung sorgfältig durch.  
In diesem Buch finden Sie Informationen dazu, wie Ihre Kühl-Gefrierkombination zu betreiben und zu pflegen ist, um Ihnen den größtmöglichen Nutzen zu bringen.

Das Gerät muss geerdet und an einen passenden 24V- oder 12V-Anschluss angeschlossen sein.  
Der Hersteller und der Verkäufer übernehmen keine Haftung für Schäden aufgrund unsachgemäßer elektrischer Installation.

**ACHTUNG:**

- 1) Dieses Gerät ist geeignet für Kinder ab 8 Jahren und Personen mit eingeschränkter körperlicher Leistungsfähigkeit, Wahrnehmungsfähigkeit oder psychischer Leistungsfähigkeit oder mangelnder Erfahrung und Kenntnissen, wenn sie beaufsichtigt werden oder Anweisungen zur sicheren Benutzung des Geräts erhalten haben und die möglichen Gefahren kennen. Kinder sollten nicht mit dem Gerät spielen. Kinder sollten das Gerät nicht ohne Aufsicht reinigen und warten.
- 2) Bewahren Sie keine Explosivstoffe wie Sprühdosen mit entzündbarem Treibmittel in diesem Gerät auf
- 3) Dieses Gerät ist zum Einsatz im Haushalt und ähnliche Einsatzarten gedacht, wie etwa
  - Personalküchen in Läden, Büros und an anderen Arbeitsplätzen
  - Bauernhäuser und in Hotels, Motels und anderen Wohnumgebungen
  - Gästehäuser
  - Catering und andere Einsatzarten außerhalb des Einzelhandels
- 4) Das Gerät ist zur Verwendung beim Camping geeignet
- 5) Das Gerät ist vor Regen zu schützen
- 6) Das Kühlgerät ist gemäß den örtlichen Vorschriften für Geräte mit brennbaren Treibmitteln zu entsorgen

**TESTLAUF**

Gleichstrom-Eingangsbedingung: Die erforderliche Spannung beträgt 10,5-31V Gleichstrom.

Wenn die Stromspannung nicht stabil ist, wird das Gerät nicht laufen.

Das Gerät läuft wieder an, wenn die Spannung wieder normal ist.

Ziehen Sie das Gerät nicht am Stromkabel.

Schließen Sie den Strom an, stellen Sie das digitale Thermostat auf -18°C und überprüfen Sie die Anzeigen; 30 Minuten später öffnen Sie die Tür und überprüfen Sie die Oberfläche im Inneren. Wenn die innere Oberfläche kalt ist, funktioniert Ihr Gerät.

**GEWÄHRLEISTUNG**

Der Gewährleistungszeitraum beträgt 36 Monate.

Reimo behält sich das Recht vor, mögliche Fehler zu beseitigen.

Die Garantie wird für alle Schäden ausgeschlossen, die durch fehlerhafte Verwendung oder unsachgemäße Handhabung entstanden sind.

Haftungsbeschränkungen:

Reimo ist in keinem Fall für Begleitschäden, Folgeschäden oder indirekte Schäden, Kosten, Ausgaben, Nutzungsausfall oder Gewinnausfall haftbar. Der angegebene Verkaufspreis des Produkts stellt den entsprechenden Betrag der Haftungsbeschränkung von Reimo dar.

**ORDNUNGSGEMÄSSE ENTSORGUNG DIESES PRODUKTS**

Das Symbol auf dem Produkt oder seiner Verpackung zeigt an, dass dieses Produkt nicht als Haushaltsmüll zu behandeln ist. Es ist stattdessen zu einer Abfallsammelstelle zur Wiederverwertung von elektrischen und elektronischen Geräten zu bringen. Indem Sie dieses Produkt ordnungsgemäß entsorgen, verhindern Sie potentielle negative Folgen für die Umwelt und die menschliche Gesundheit, die andernfalls durch unsachgemäße Entsorgung des Produkts entstehen könnten. Genauere Informationen über die Wiederverwertung dieses Produkts können Sie von Ihrer Stadtverwaltung, Ihrer Müllabfuhr oder dem Laden erhalten, in dem Sie das Produkt gekauft haben.

**LED-DISPLAY:****BETRIEB MIT 12V / 24V**

- Schließen Sie das mitgelieferte Gleichstromkabel an einen passenden Gleichstromanschluss an. Eine Gleichstromsteckdose mit 120 Watt wird empfohlen. Das Gerät erkennt und regelt 12V oder 24V automatisch.
- Im Temperaturfenster wird die zuletzt eingestellte digitale Temperaturanzeige 5 Sekunden lang blinken und stellt sich dann auf die Temperatur im Gerät um.
- Drücken Sie die „+“ und „-“-Tasten, um die benötigte Temperatur einzustellen.
- Drücken Sie auf die Turbo-Taste, um die Geschwindigkeit des Kompressors zu erhöhen. Diese Einstellung kann verwendet werden, wenn Sie Produkte schneller kühlen müssen.
- Die eingestellte Temperatur blinkt 5 Sekunden lang und stellt sich dann automatisch auf die Temperatur im Inneren des Geräts um.
- Ziehen Sie den Gleichstromstecker aus der Gleichstromsteckdose, um das Gerät auszuschalten.

**BETRIEB MIT 230V / 50HZ**

1. Schließen Sie das Gerät mit dem austauschbaren mitgelieferten Wechselstromkabel an eine Stromquelle mit 230V Wechselstrom an.
2. Das LED-Licht „230V“ leuchtet auf, um anzuzeigen, dass das Gerät funktioniert.
3. Im Temperaturfenster wird die zuletzt eingestellte Temperatur 5 Sekunden lang blinken und sich dann automatisch umstellen, um die Temperatur im Inneren des Geräts anzuzeigen.
4. Drücken Sie die Pfeiltasten nach oben oder unten, um die benötigte Temperatur einzustellen.
5. Die eingestellte Temperatur blinkt 5 Sekunden lang und stellt sich dann automatisch auf die Temperatur im Gerät um.
6. Ziehen Sie den Stecker aus der Steckdose, um das Gerät auszuschalten.

**WARTUNG UND REGELMÄSSIGE REINIGUNG**

- Trennen Sie das Gerät vor dem Reinigen immer vom Strom. Reinigen Sie das Innere des Geräts bei Bedarf mit einer warmen Lösung aus Wasser und Natron (je 1 Esslöffel auf 2 Liter Wasser) und trocknen Sie mit einem weichen Tuch nach
- Verschmutzungen am Kondensator sollten bei Bedarf von einem qualifizierten Techniker entfernt werden.

**KEINE FEHLFUNKTION**

- Es ist normal, dass durch das Fließen des Kühlmittels am Ende eines Kühlzyklus gurgelnde Geräusche zu hören sind.
- Die Temperatur an der Oberfläche des Kondensators kann im Betrieb 70-90°C erreichen.
- Das durch den Kühlventilator des Kondensators verursachte Geräusch ist normal.

**DIE WICHTIGSTEN TECHNISCHEN PARAMETER**

<b>Modell</b>	<b>71356</b>
Kapazität	33 l
Spannung	12V / 24V / 230V
Eingangsleistung	40 W
Minimaltemperatur	-18°C
Maximaltemperatur	+10°C
Maße LxTxH (mm)	540 x 380 x 455

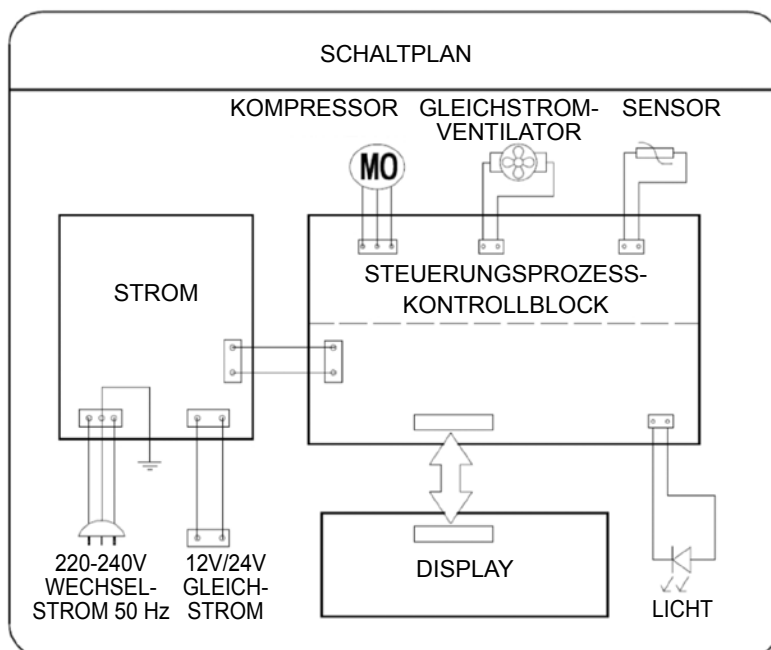

**FEHLERBEHEBUNG**

<b>PROBLEM</b>	<b>URSACHE</b>	<b>MASSNAHME</b>
Der Kompressor läuft 1~5 min. und stoppt dann	Die Spannung liegt nicht im normalen Bereich	Schalten Sie den Strom ab und starten Sie das Gerät neu, wenn der Strom normal läuft
Der Kompressor läuft, aber die innere Verkleidung wird nicht kalt	Es ist Kühlflüssigkeit ausgetreten	Wenden Sie sich an Ihren lokalen Händler
	Das System ist blockiert	Wenden Sie sich an Ihren lokalen Händler
Die innere Verkleidung ist sehr kalt, und der Kompressor läuft ununterbrochen.	Die Tür wird zu häufig geöffnet und geschlossen	Die Tür sollte so wenig wie möglich geöffnet werden
	Der Kondensator ist nicht gut belüftet. Das Steuerungselement ist defekt.	Suchen Sie einen gut belüfteten Ort aus
Der Kompressor läuft nicht	“+” und “-” sind vertauscht.	Berichtigung
	Das Steuerungselement ist defekt (die Stromanzeige ist nicht eingeschaltet)	Wenden Sie sich an Ihren lokalen Händler
	Der Thermostat ist zu hoch eingestellt; die Umgebungstemperatur ist zu niedrig.	Verwendung als Gefrierschrank
Der Gefrierschrank ist sehr laut	Der Gefrierschrank ist nicht ordentlich aufgestellt	Richten Sie den Gefrierschrank aus, so dass er eben steht

**BAUTEILE**

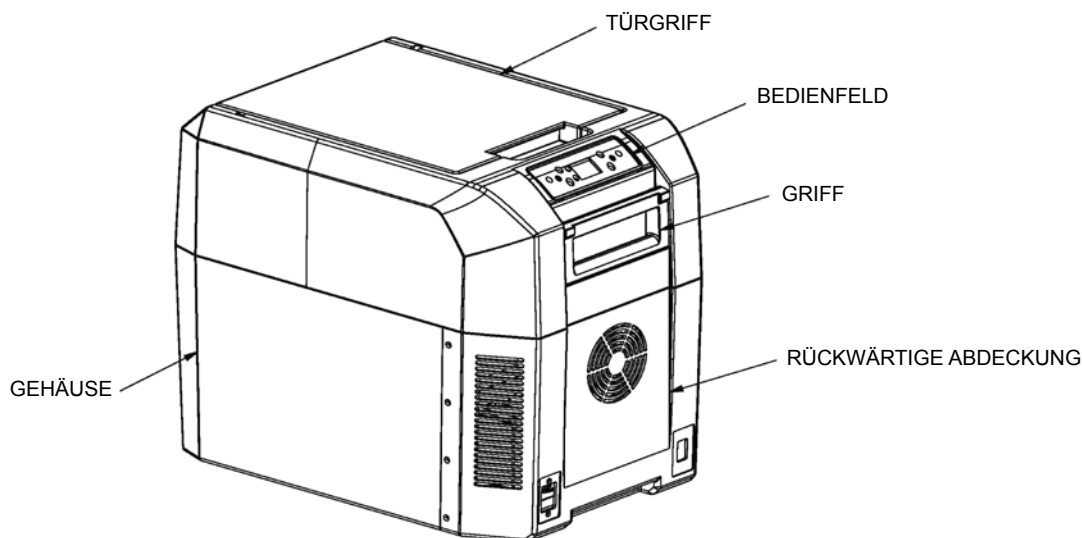

**TRANSPORT UND MONTAGE**

- Bei Transport des Geräts sollte der Winkel zwischen Gerät und Boden nicht weniger als 45°C betragen, um den Kompressor und das Kühlsystem zu schützen.
- Stellen Sie das Gerät an einem trockenen, gut belüfteten Ort auf. Schützen Sie das Gerät vor direkter Sonneneinstrahlung, Heizkörpern und Schadgasen.
- Normalbetrieb des Geräts ist abhängig von der Wärmeabstrahlung des Kondensators. Bei erstmaliger Verwendung muss der Verpackungsschaumstoff entfernt werden, und rund um das Gerät ist ein Abstand von mindestens 150 mm einzuhalten.

Congratulations on the purchase of this quality Refrigerator-Freezer.

Please read the instructions carefully before using your Refrigerator - Freezer.

This book will provide you with information on how to operate and care for your Refrigerator-Freezer in order to gain the maximum benefit from it.

The appliance must be earthed and connected to a suitable 24V or 12V socket.

The manufacturer and the seller do not accept responsibility for any damage due to incorrect electrical installation.

**WARNING:**

- 1) This appliance can be used by children aged from 8 years and above and persons with reduced physical, sensory or mental capabilities or lack of experience and knowledge if they have been given supervision or instruction concerning use of the appliance in a safe way and understand the hazards involved. Children shall not play with the appliance. Cleaning and user maintenance shall not be made by children without supervision.
- 2) Do not store explosive substances such as aerosol cans with a flammable propellant in this appliance
- 3) This appliance is intended to be used in household and similar applications such as
  - staff kitchen areas in shops, offices and other working environments
  - farm houses and by clients in hotels, motels and other residential type environments
  - bed and breakfast type environments
  - catering and similar non-retail applications
- 4) The appliance suitable for camping use
- 5) The appliance shall not be exposed to rain
- 6) Please abandon the refrigerator according to local regulators for its use flammable blowing gas

**TEST-RUN**

DC input condition, the voltage range required is DC10.5-31V, if the power is not stable, the unit will not run.

The unit will restart when the voltage is normal.

Do not pull the appliance by power cord.

Connect power, set the digital thermostat to -18°C and check the indicators, 30 minutes later,

open the door and check the inside surface. If the inside surface is cold, your appliance is working.

**WARRANTY**

The warranty period is 36 months.

Reimo reserves the right to rectify eventual defaults.

The guarantee is excluded for all damages caused by faulty use or improper handling

Liability limitations:

In no case Reimo will be liable for collateral-, secondary- or indirect damages, costs, expenditure, missed benefits or missed earnings. The indicated sales price of the product is representing the equivalent value of Reimo's liability limitations.

**CORRECT DISPOSAL OF THIS PRODUCT**

This symbol on the product, or in its packaging, indicates that this product may not be treated as household waste. Instead, it should be taken to the appropriate waste collection point for the recycling of electrical and electronic equipment. By ensuring this product is disposed of correctly, you will help prevent potential negative consequences of the environment and human health, which could otherwise be caused by the inappropriate waste handling of this product. For more detailed information about the recycling of this product, please contact your local council, your household waste disposal service, or the shop where you purchased the product.

**LED-DISPLAY:****OPERATION WITH 12V / 24V**

- Connect the "DC cable supplied with the appliance to a suitable DC socket outlet. A 120 watt dc socket outlet is recommended. The appliance will automatically identify and apply 12V or 24V.
- In the Temperature window the digital temperature last set will flash for 5 seconds and then automatically change to display the temperature inside the cabinet.
- Press the "Up" or "Down" keystrokes to set the temperature you required.
- Press the Turbo button to increase the speed of the compressor. This setting can be used when you need to cool product quicker.
- The set temperature will flash for 5 seconds and then automatically change to display the temperature inside the cabinet.
- To turn off the appliance, remove the DC plug from the DC socket.

**OPERATION WITH 230V / 50HZ**

1. Connect the appliance to a AC230V power source using the removable AC cable supplied with the appliance.
2. The LED light "230V" will illuminate to indicate the appliance is working.
3. In the Temperature window the temperature last set will flash for 5 seconds and then automatically change to display the temperature inside the cabinet.
4. Press the "Up" or "Down" keys to set the temperature you require.
5. The set temperature will flash for 5 seconds and then automatically change to display the temperature inside the cabinet.
6. To turn off the appliance, remove the plug from socket.

**MAINTENANCE AND REGULAR CLEANING**

- Always disconnect the power supply before cleaning. Clean the inside of the cabinet whenever necessary using a warm solution of water and bicarbonate of soda(1 tablespoon to every 2 liters of water) dry with a soft cloth
- Dirt from the condenser should be cleaned by a qualified technician when necessary.

**NOT A MALFUNCTION**

- It is normal to hear gurgling sounds caused by the flow of refrigerant when each cooling cycle ends.
- The surface temperature of the compressor can reach 70-90 when running.
- The noise emitted by the cooling fan on the condenser is a normal condition.

**MAIN TECHNICAL PARAMETER**

<b>Model</b>	<b>71356</b>
Volume	33 L
Voltage	12V / 24V / 230V
Input power	40 W
Mini temperature	-18°C
Max. temperature	+10°C
Dimensions LxDxH (mm)	540 x 380 x 455

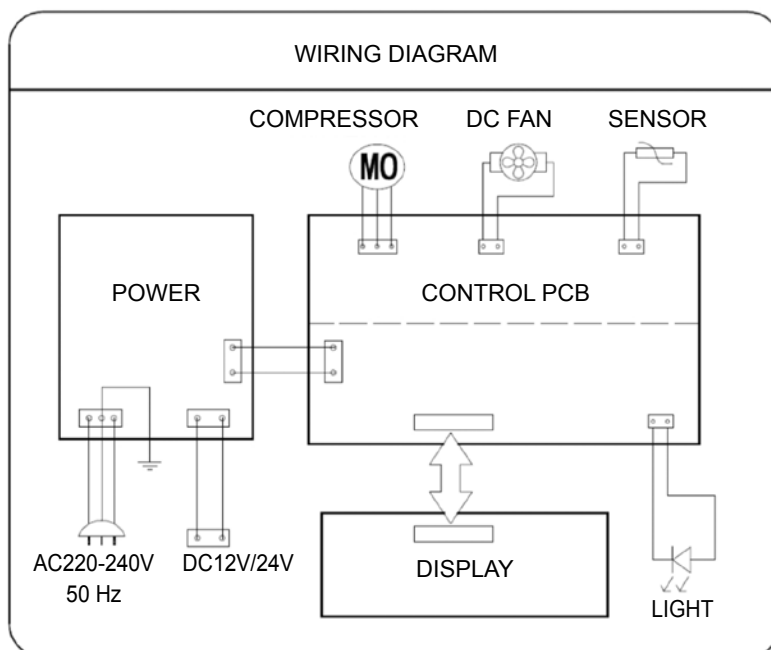



**TROUBLESHOOTING**

<b>PROBLEM</b>	<b>CAUSE</b>	<b>REMEDY</b>
The compressor runs for 1~5 min. and stops	The voltage is not in the normal range	Switch off power and restart when power is normal
The compressor runs but inner liner does not get cold	The refrigerant has leaked	Contact your local dealer
	The system is blocked	Contact your local dealer
The inner liner is very cold and the compressor runs continuously.	The door is being opened and closed too frequently	The door should be opened as little as possible
	The condenser is not well-ventilated. The controller is faulty.	Select a well-ventilated place
The compressor does not run	“+” and “-” are switched.	Rectify
	The controller is faulty (the power indicator is not on)	Contact your local dealer
	The thermostat is set too high; the ambient temperature is too low.	Use as a freezer
The freezer is noisy	The freezer is not placed properly	Make the freezer level

**PARTS**

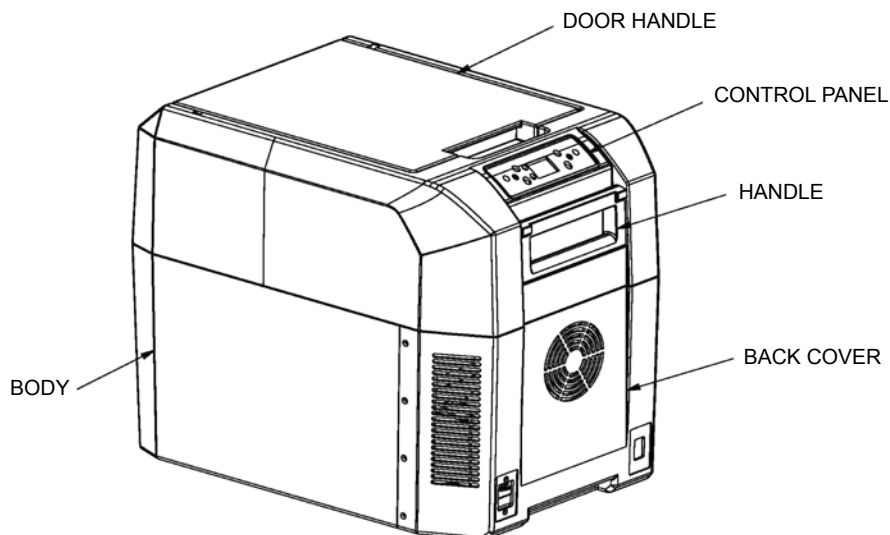

**MOVEMENT AND INSTALLATION**

- When moving the freezer, the angle between the cabinet and the ground should not be less than 45° in order to protect the compressor and refrigerating system.
- Position the freezer in a dry and well-ventilated place.  
Keep the freezer away from direct sunlight, heaters and corrosive gases.
- The normal operation of the freezer depends on the heat radiation of the condenser.  
For the initial use, the packing foam must be taken off and at least 150 mm space must be left around the freezer.

Tillykke med købet af dette køle-fryseskab i høj kvalitet.

Læs instruktionerne omhyggeligt før du bruger dit køle-fryseskab.

Dette hæfte vil give dig oplysninger om, hvordan du betjener og pleje til dit køle-fryseskab, for at få maksimalt udbytte af det.

Apparatet skal være jordet og tilsluttet et egnet 24 V eller 12 V stik.

Producenten og sælgeren accepterer ikke noget ansvar for eventuelle skader forårsaget af forkert elinstallation.

#### **ADVARSEL:**

- 1) dette apparat må bruges af børn i alderen fra 8 år og opefter og personer med nedsatte fysiske, sensoriske eller mentale evner eller manglende erfaring og viden, hvis de har fået supervision eller instruktion om brug af apparatet på en sikker måde, og forstår de involverede risici. Børn må ikke lege med apparatet. Rengøring og brugervedligeholdelse må ikke foretages af børn uden opsyn.
- 2) Undgå at opbevares eksplosive stoffer som fx. aerosoldåser med brandbart drivmiddel i dette apparat
- 3) Dette apparat er beregnet til at blive anvendt i husholdninger og lignende anvendelser som fx.
  - personalekøkkener i butikker, kontorer og andre arbejdsmiljøer
  - gårde og af kunder på hoteller, moteller og andre typer af boligmiljøer
  - Bed & breakfast-miljøer
  - catering og lignende ikke-retail-anvendelser
- 4) Apparatet er egnet til campingbrug
- 5) Apparatet må ikke udsættes for regn
- 6) Forbind køleskabet ifølge lokale love og regler mht. brug af brandfarlig drivgas

#### **PRØVEKØRSEL**

• Jævnstrømstilstand, det krævede spændingsområde er DC 10,5 V- 31 V. Hvis strømmen ikke er stabil, kører apparatet ikke. Enheden genstartes, når spændingen er normal.

Træk ikke i apparatet vha. netledningen.

Tilslut strøm, indstil den digitale termostat til -18 °C og kontroller indikatorerne, 30 minutter senere;

åben døren og tjek den indvendige overflade. Hvis den indvendige overflade er kold, virker på dit apparat.

#### **GARANTI**

Garantiperioden er på 36 måneder.

Reimo forbeholder sig retten til at berigtige eventuelle fejl.

Garantien udelukkes ved skader forårsaget af fejlagtig brug eller forkert håndtering

Ansvarsbegrænsning:

Reimo vil under ingen omstændigheder være ansvarlig for sikkerhedsstillelse,

sekundær eller indirekte skader, udgifter, omkostninger, mistede ydelser eller manglende indtjening. Den angivne salgspris for produktet repræsenterer den

tilsvarende værdi for Reimo's begrænsede ansvar.



#### **KORREKT BORTSKAFFELSE AF DETTE PRODUKT**

Dette symbol på produktet eller dets emballage angiver, at dette produkt ikke må behandles som husholdningsaffald. I stedet, bør det afleveres på det relevante center for genbrug af elektrisk eller elektronisk udstyr. Ved at sikre at dette produkt bortskaffes korrekt, hjælper du med at forhindre potentielle negative konsekvenser for miljøet og menneskers sundhed, som ellers kunne forårsages ved uhensigtsmæssig affaldshåndtering af dette produkt. For mere detaljerede oplysninger om genbrug af dette produkt, bedes du kontakte dine lokale myndigheder, den lokale tjeneste for bortskaffelse af affald eller butikken, hvor du købte produktet.

**LED-DISPLAY:**

**DRIFT MED 12V / 24V**

- Tilslut jævnstrømskablet, som leveres med apparatet til en egnet jævnstrømskontakt. Det anbefales at bruge et 120 watt jævnstrømsstik/-udgang. Apparatet vil automatisk identificere og anvende 12 V eller 24 V.
- Temperaturvinduet blinker nu den seneste angivne digitale temperatur i 5 sekunder, hvorefter det automatisk skifter og viser temperaturen inde i skabet.
- Tryk på tasterne "Op" eller "Ned" for at indstille den ønskede temperatur.
- Tryk på Turbo-knappen for at øge kompressorens hastighed. Denne indstilling kan bruges, når du har brug at køle et produkt ned hurtigere.
- Den indstillede temperatur blinker nu i 5 sekunder og skifter så automatisk og viser temperaturen inde i skabet.
- Når du vil slukke for apparatet, skal du fjerne jævnstrømsstikket fra jævnstrømskontakten.

**DRIFT MED 230V / 50HZ**

1. Tilslut apparatet til en AC 230 V-strømkilde ved hjælp af det flytbare AC-kabel, som leveres med apparatet.
2. LED-skiltet "230V" tændes for at angive apparatet virker.
3. Temperaturvinduet viser den seneste indstillede temperatur, som blinker i 5 sekunder, hvorefter den automatisk skifter og viser temperaturen inde i skabet.
4. Tryk på tasterne "Op" eller "Ned", for at indstille den ønskede temperatur.
5. Den indstillede temperatur blinker i 5 sekunder og skifter så automatisk, og viser temperaturen inde i skabet.
6. Når du vil slukke for apparatet, skal du fjerne stikket fra kontakten.

**VEDLIGEHOLDELSE OG REGELMÆSSIG RENGØRING**

- Afbryd altid strømforsyningen før rengøring. Rengør indersiden af skabet, når det er nødvendigt ved hjælp af en varm opløsning med vand og natron (1 spiseskefuld til hver 2 liter vand) og tør med en blød klud
- Snavs fra kondensatoren bør fjernes af en kvalificeret tekniker, når det er nødvendigt.

**IKKE EN FUNKTIONSFEJL**

- Det er normalt at høre gurglende lyde, som forårsages af kølemidlets kredsløb, når hver kølecyklus ender.
- Temperaturen på kompressorens overflade kan nå 70-90 °C, når den kører.
- Det er normalt, der høres støj fra kondensatorens ventilator.

**VIGTIGSTE TEKNISKE PARAMETRE**

<b>Model</b>	<b>71356</b>
Volumen	33 L
Spænding	12V / 24V / 230V
Input strøm	40 W
Min. temperatur	- 18 °C.
Maks. temperatur	+ 10 °C
Masse (mm)	540 x 380 x 455

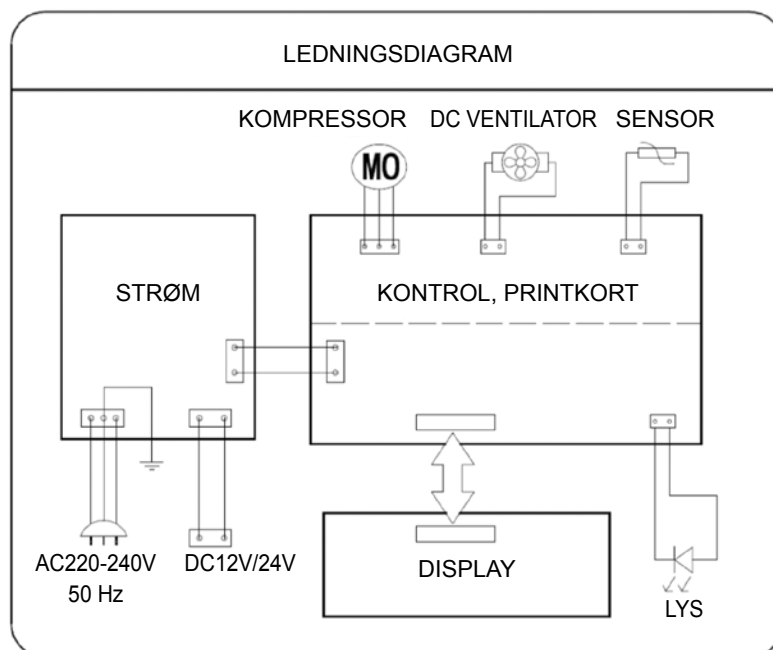

**FEJLFINDING**

PROBLEM	ÅRSAG	LØSNING
Kompressoren kører i 1~5 min. og stopper	Spændingen er ikke i normalområdet	Sluk for strømmen og genstart når strømmen er normal
Kompressoren kører, men indersiden bliver ikke kold	Der er lækket kølemiddel	Kontakt din lokale forhandler
	Systemet er blokeret	Kontakt din lokale forhandler
Indersiden er meget koldt og kompressoren kører konstant.	Døren åbnes og lukkes for ofte	Døren bør åbnes så lidt som muligt
	Kondensatoren er ikke tilpas ventileret Regulatoren er defekt.	Vælg et godt ventileret sted
Kompressoren kører ikke	"+" og "-" er byttet om.	Korriger
	Regulatoren er defekt (strømindikatoren er ikke tændt)	Kontakt din lokale forhandler
	Termostaten er indstillet for højt; den omgivende temperatur er for lav.	Brug som fryser
Fryseren støjer	Fryseren er ikke placeret korrekt	Placer fryseren vandret

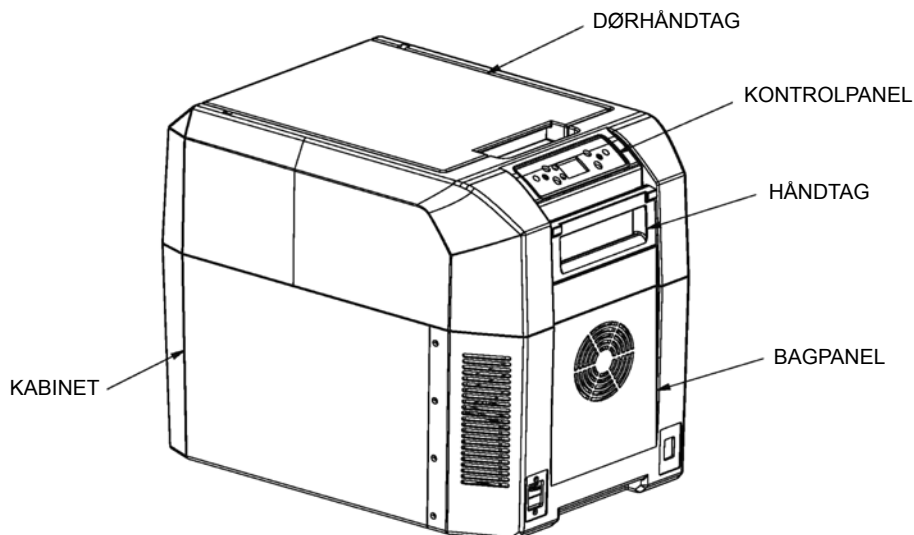
**DELE**

**FLYTNING OG INSTALLATION**

- Når man flytter fryseren, skal vinklen mellem skabet og jorden, altid være over 45° for at beskytte kompressoren og kølesystemet.
- Placer fryseren på et tørt og velventileret sted.  
Hold fryseren væk fra direkte sollys, varmeapparater og ætsende gasser.
- Fryserens normale drift afhænger af kondensatorens varmestråling  
Før den første brug, skal emballageskummet fjernes og man skal sørge for mindst 150 mm plads omkring fryseren.

Onnittelut tämän laadukkaan jääkaappipakastimen ostamisesta.  
Lue ohjeet huolellisesti ennen jääkaappipakastimen käyttöä.  
Tämä ohjekirja antaa tiedot jääkaappipakastimen käytöstä ja huollosta,  
jotta voit hyötyä siitä parhaalla mahdollisella tavalla.

Laite täytyy maattaa ja liittää sopivaan 24 V:n tai 12 V:n pistorasiaan.  
Valmistaja ja myyjä eivät hyväksy vastuuta vahingoista, jotka aiheutuvat virheellisestä sähköasennuksesta.

**VAROITUS:**

- 1) Lapset 8-vuotiaasta alkaen ja henkilöt, joilla on rajoitetut fyysiset, sensoriset tai henkiset kyvyt tai jotka ovat kokemattomia tai eivät omaa riittäviä tietoja ja taitoja, voivat käyttää laitetta, jos heitä opastetaan tai ohjataan laitteen turvalliseen käyttöön ja jos he ymmärtävät sen käyttöön liittyvät vaarat. Lapset eivät saa leikkiä laitteen kanssa. Lapset eivät saa tehdä puhdistusta tai laitteen huoltoa ilman valvontaa.
- 2) Älä säilytä tässä laitteessa räjähtäviä aineita, kuten aerosolitölkkejä, joissa on helposti räjähtäviä ponnekaasuja
- 3) Tämä laite on tarkoitettu käytettäväksi kotitalouksissa ja vastaavassa käytössä, kuten
  - henkilökunnan keittiöalueet myymälöissä, toimistoissa ja muissa työympäristöissä
  - maataloilla ja hotellien, motellien ja muiden majoituslaitosten asiakkaiden käytössä
  - bed & breakfast -tyyppisissä ympäristöissä
  - pitopalvelu- ja vastaavissa muissa kuin vähittäismyyntisovelluksissa.
- 4) Laite soveltuu retkeilykäyttöön.
- 5) Laitetta ei saa altistaa sateelle.
- 6) Hävitä laite asianmukaisten paikallisten säädösten mukaan.

**TESTIKÄYTTÖ**

Tasavirran syöttöehto: vaadittu jännitealue on DC 10,5–31 V, jos teho ei ole vakaa, yksikkö ei toimi.  
Yksikkö käynnistyy uudelleen, kun jännite on normaali.  
Älä vedä laitetta virtajohdosta.  
Liitä virta, aseta digitaalitermostaatti -18 °C:seen ja tarkista merkkivalot. 30 minuutin kuluttua avaa ovi ja tarkista sisäpinta. Jos sisäpinta on kylmä, laite toimii.

**TAKUU**

Takuujakso on 36 kuukautta.  
Reimo pidättää oikeuden korjata mahdolliset viat.  
Takuu ei koske mitään vahinkoja, jotka ovat aiheutuneet virheellisestä käytöstä tai virheellisestä käsittelystä  
Vastuunrajoitukset:  
Reimo ei ole missään tapauksessa vastuussa rinnakkais-, toissijaisista tai epäsuorista vahingoista, kuluista tai kustannuksista, menetetyistä hyödyistä tai menetetyistä ansioista. Ilmoitettu myyntihinta tuotteelle vastaa Reimon vastuunrajoitusten arvoa.

**TUOTTEEN OIKEA HÄVITYS**

Tämä kuvake tuotteessa tai sen pakkauksessa osoittaa, että tuotetta ei saa hävittää kotitalousjätteen joukossa. Sen sijaan se tulee viedä asianmukaiseen kierrätyspisteeseen sähkö- ja elektroniikkalaitteiden kierrätystä varten. Kun varmistat tuotteen oikean hävittämisen, autat estämään mahdolliset negatiiviset vaikutuksen ympäristölle ja ihmisten terveydelle, joita tämän tuotteen sopimaton romukäsittely voisi muussa tapauksessa aiheuttaa. Jos haluat yksityiskohtaisia tietoja tuotteen kierrätyksestä, ota yhteyttä paikalliseen kierrätyspisteeseen tai liikkeeseen, josta ostit tuotteen.

**LED-NÄYTTÖ:****KÄYTTÖ 12 V:LLA / 24 V:LLA**

- Liitä laitteen mukana toimitettu DC-johto sopivaan DC-pistorasiaan. Suosittelemme 120 watin DC-pistorasiaa. Laita tunnistaa virran automaattisesti ja syöttää DC 12 V- tai DC 24 V -virtaa.
- Lämpötila-ikkunassa viimeksi asetettu digitaalinen lämpötila vilkkuu 5 sekuntia ja muuttuu sitten automaattisesti näyttämään lämpötilan kaapin sisällä.
- Aseta haluamasi lämpötila painamalla Ylös- tai Alas-näppäimiä.
- Paina Turbo-painiketta, jos haluat nostaa kompressorin nopeutta. Asetusta voidaan käyttää, jos haluat jäähdyttää tuotteet nopeammin.
- Asetettu lämpötila vilkkuu 5 sekunnin ajan ja sitten muuttuu automaattisesti näyttämään lämpötilan kaapin sisällä.
- Sammuta laite painamalla irrottamalla DC-pistoke DC-pistorasiasta.

**KÄYTTÖ 230 V / 50 HZ**

1. Liitä laite AC 230 V -virtalähteeseen käyttämällä laitteen mukana toimitettavaa irrotettavaa AC-johtoa.
2. LED-valo "230 V" syttyy ja osoittaa, että laite toimii.
3. Lämpötila-ikkunassa viimeksi asetettu digitaalinen lämpötila vilkkuu 5 sekunnin ajan ja muuttuu sitten automaattisesti näyttämään lämpötilan kaapin sisällä.
4. Aseta haluamasi lämpötila painamalla Ylös- tai Alas-näppäimiä.
5. Asetettu lämpötila vilkkuu 5 sekunnin ajan ja muuttuu sitten automaattisesti näyttämään lämpötilan kaapin sisällä.
6. Sammuta laite painamalla irrottamalla pistoke pistorasiasta.

**HUOLTO JA SÄÄNNÖLLINEN PUHDISTUS**

- Katkaise aina virransyöttö ennen puhdistusta. Puhdista kaappi sisältä aina tarvittaessa käyttämällä lämmintä veden ja ruokasoodan seosta (1 teelusikallinen jokaista kahta vesilitraa kohti). Kuivaa pehmeällä kankaalla.
- Pätevän teknikon tulee puhdistaa lauhduttimesta tuleva lika tarvittaessa.

**EI TOIMINTAHÄIRIÖ**

- Jääkaapista kuuluvat lorisevat äänet ovat normaaleita ja jäähdytysnesteen virtaaminen aiheuttaa ne jokaisen jäähdytysyöksen loppuessa.
- Kompressorin pintalämpötila voi saavuttaa käytön aikana 70–90 °C:n lämpötilan.
- Jäähdytystuulettimen aiheuttama ääni lauhduttimessa on normaalia.

**TÄRKEIMMÄT TEKNISET PARAMETRIT**

<b>Malli</b>	<b>71356</b>
Tilavuus	33 l
Jännite	12 V / 24 V / 230 V
Ottoteho	40 W
Alin lämpötila	-18 °C
Ylin lämpötila	+10 °C
Mitat PxSxK (mm)	540 x 380 x 455

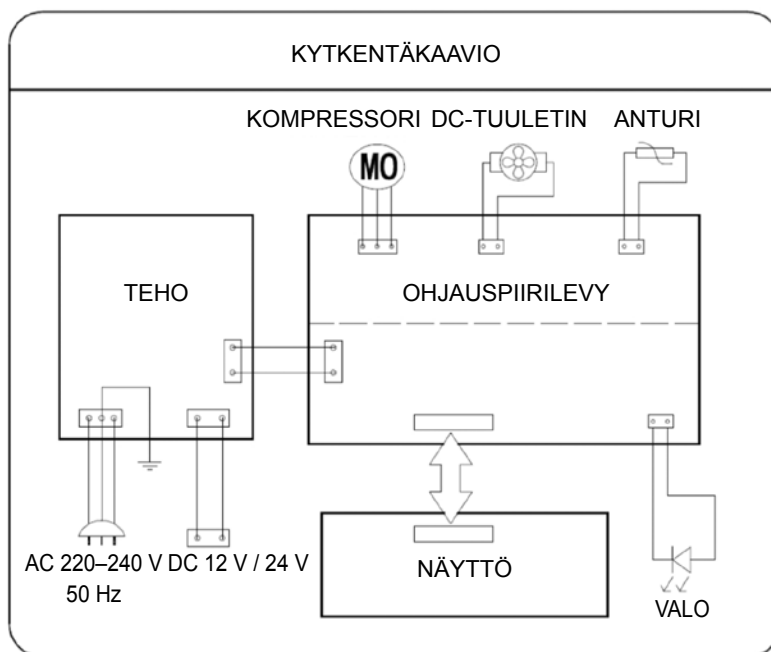



**VIANETSINTÄ**

<b>ONGELMA</b>	<b>SYY</b>	<b>KORJAUS</b>
Kompressori toimii 1–5 min ja pysähtyy	Jännite ei ole normaalilla alueella	Sammuta ja käynnistä laite uudelleen kun teho on normaali
Kompressori toimii, mutta sisäpinta ei kylmene	Jäähdytysainetta on vuotanut	Ota yhteyttä paikalliseen jälleenmyyjään
	Järjestelmä on tukossa	Ota yhteyttä paikalliseen jälleenmyyjään
Sisäpinta on erittäin kylmä ja kompressori toimii jatkuvasti.	Ovea avataan ja suljetaan liian usein	Ovea tulee avata mahdollisimman vähän
	Lauhdutinta ei tuuleteta kunnolla. Ohjain on viallinen.	Valitse hyvin tuuletettu paikka
Kompressori ei toimi	“+” ja “-” ovat väärin päin.	Korjaa
	Ohjain on viallinen (virran merkkivalo ei ole päällä)	Ota yhteyttä paikalliseen jälleenmyyjään
	Termostaatti on asetettu liian korkealle ja ympäröivä lämpötila on liian kylmä.	Käytä pakastimena
Pakastin on äänekäs	Pakastinta ei ole sijoitettu oikein	Aseta pakastin vaakasuoraan

**OSAT**

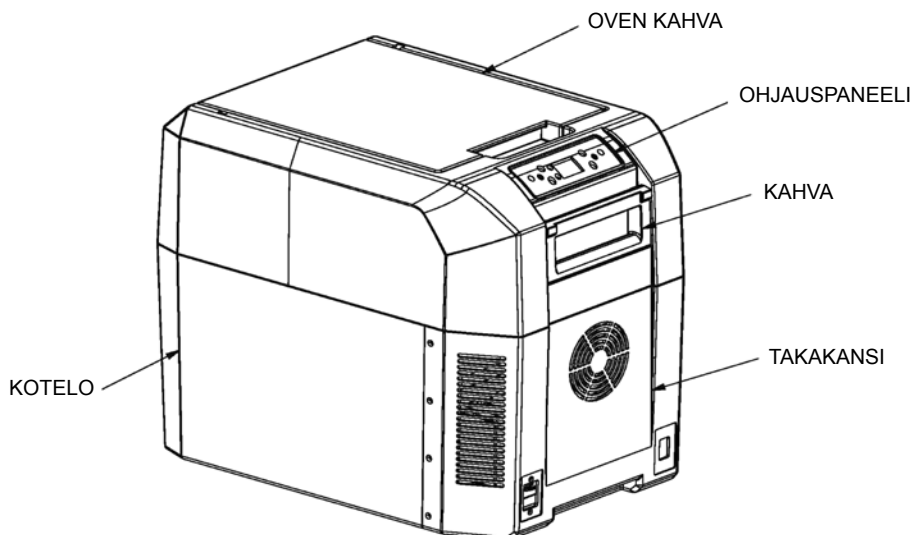

**SIIRTÄMINEN JA ASENNUS**

- Kun pakastinta siirretään, kulma kaapin ja maan välillä tulee olla alle 45° kompressorin ja jäähdytysjärjestelmän suojaamiseksi.
  - Sijoita jääkaappi kuivaan ja hyvin tuuletettuun paikkaan. Pidä jääkaappi poissa suorasta auringonvalosta, lämmittimistä ja syövyttävien kaasujen läheisyydestä.
  - Jääkaapin normaali toiminta riippuu lauhduttimen lämpösäteilystä.
- Ennen ensimmäistä käyttöä pakkausmuovi täytyy ottaa pois ja yksikön ympärille täytyy jättää vähintään 150 mm:n tila.

Nous vous félicitons pour l'achat de ce réfrigérateur-congélateur de qualité.

Veuillez soigneusement lire ces instructions avant d'utiliser votre réfrigérateur-congélateur.

Ce livret va vous fournir les informations nécessaires pour faire fonctionner et prendre soin de votre réfrigérateur-congélateur afin d'en tirer le plus grand profit possible.

L'appareil doit être relié à la terre et connecté à une prise adaptée 24V ou 12V.

Le fabricant et le vendeur déclinent toute responsabilité en cas de dommage dû à une mauvaise installation électrique.

#### **AVERTISSEMENT :**

- 1) Cet appareil peut être utilisé par des enfants de 8 ans et plus, et des personnes dont les capacités physiques, sensorielles ou mentales sont réduites ou manquant d'expérience et de savoir s'ils sont sous surveillance ou s'ils ont reçu des instructions concernant l'utilisation de l'appareil en toute sécurité et s'ils ont compris les dangers impliqués. Ne laissez pas les enfants jouer avec l'appareil. Ne laissez pas les enfants s'occuper sans surveillance du nettoyage et de l'entretien.
- 2) Ne stockez pas de substances explosives telles que des bombes aérosol contenant un gaz propulseur inflammable dans cet appareil
- 3) Cet appareil est conçu pour des usages ménagers et similaires tels que
  - coin cuisine du personnel dans les magasins, les bureaux et autres environnements de travail
  - dans les fermes et par les clients des hôtels, des motels et autres environnements de type résidentiel
  - les environnements de type gîte touristique
  - les services de restauration et services similaires autres que détail
- 4) L'appareil convient pour utilisation en camping
- 5) L'appareil ne sera pas exposé à la pluie
- 6) Veuillez éliminer le réfrigérateur selon les réglementations locales concernant son utilisation

#### **MARCHE D'ESSAI**

Condition alimentation CC, la plage de tension requise est de CC10.531V, si le courant n'est pas stable, l'unité ne fonctionne pas.

L'unité redémarre lorsque la tension est normale.

Ne tirez pas sur le câble électrique de l'appareil.

Branchez le courant, réglez le thermostat numérique à -18°C et vérifiez les indicateurs, au bout de 30 minutes, ouvrez la porte et vérifiez la surface intérieure. Si elle est froide, cela signifie que votre appareil fonctionne.

#### **GARANTIE**

La garantie est de 36 mois.

Reimo se réserve le droit de corriger des défauts éventuels.

La garantie exclut tout dommage dû à une mauvaise utilisation ou à une manipulation inadaptée.

Limitation de la responsabilité :

Reimo est en aucun cas responsable de dommages collatéraux, secondaires ou indirects, coûts, prestations non versées ou manques à gagner.

Le prix de vente indiqué du produit représente la valeur équivalente de la limitation de responsabilité de Reimo.



#### **ÉLIMINATION CORRECTE DE CE PRODUIT**

La présence de ce symbole sur le produit ou son conditionnement indique qu'il ne peut pas être traité comme un déchet ménager. Il doit au contraire être apporté à un point de collecte des déchets adapté au recyclage des équipements électriques ou électroniques. En garantissant une élimination correcte de ce produit, vous contribuerez à empêcher les éventuelles conséquences néfastes sur l'environnement et la santé humaine qui pourraient sinon être provoquées par un traitement des déchets inadapté de ce produit. Pour de plus amples informations sur le recyclage de ce produit, veuillez contacter votre conseil municipal, votre service d'élimination des déchets ménagers, ou le magasin ou vous avez acheté le produit.

**ÉCRAN DEL :****FONCTIONNEMENT AVEC 12V / 24V**

- Branchez le câble CC fourni avec l'appareil à une prise de courant CC adaptée.  
Il est recommandé d'utiliser une prise 120 watt cc. L'appareil va automatiquement identifier et appliquer 12V ou 24V.
- La température numérique programmée clignote pendant 5 secondes dans la fenêtre de température puis change automatiquement pour afficher la température à l'intérieur de la cuve.
- Appuyez sur les touches « haut » ou « bas » pour régler la température souhaitée.
- Appuyez sur le bouton Turbo pour augmenter la vitesse du compresseur.  
Ce réglage peut être utilisé lorsque vous avez besoin de refroidir plus vite vos produits.
- La température programmée clignote pendant 5 secondes avant de changer automatiquement pour afficher la température à l'intérieur de la cuve.
- Pour éteindre l'appareil, retirez la prise CC de la fiche CC.

**FONCTIONNEMENT AVEC 230V / 50HZ**

1. Connectez l'appareil à une source de courant CA230V au moyen du câble CA amovible fourni avec l'appareil.
2. La lumière DEL « 230V » s'allume et indique que l'appareil marche.
3. La température programmée clignote pendant 5 secondes dans la fenêtre de température puis change automatiquement pour afficher la température à l'intérieur de la cuve.
4. Appuyez sur les touches « haut » ou « bas » pour régler la température que vous souhaitez.
5. La température va clignoter pendant 5 secondes avant d'automatiquement changer pour afficher la température à l'intérieur de la cuve.
6. Pour éteindre l'appareil, retirez la fiche de la prise.

**MAINTENANCE ET NETTOYAGE PÉRIODIQUE**

- Débranchez toujours l'alimentation en courant avant le nettoyage. Nettoyez l'intérieur de la cuve dès que nécessaire au moyen d'une solution chaude d'eau et de bicarbonate de soude (1 cuillère à café pour 2 litres d'eau) et séchez avec un chiffon doux
- Le nettoyage de la saleté du condensateur doit se faire si besoin par un technicien qualifié.

**NE SIGNIFIE PAS UN MAUVAIS FONCTIONNEMENT**

- Il est normal d'entendre des gargouillements provoqués par le flux de réfrigérant à la fin de chaque cycle de refroidissement.
- La température de surface du compresseur peut atteindre 70-90 en cours de fonctionnement.
- Le bruit émis par le ventilateur de refroidissement sur le condensateur est normal.

**PRINCIPAUX PARAMÈTRES TECHNIQUES**

<b>Modèle</b>	<b>71356</b>
Volume	33 L
Tension	12V / 24V / 230V
Puissance d'entrée	40 W
Température min.	-18°C
Température max.	+10°C
Dimensions LxPxH (mm)	540 x 380 x 455

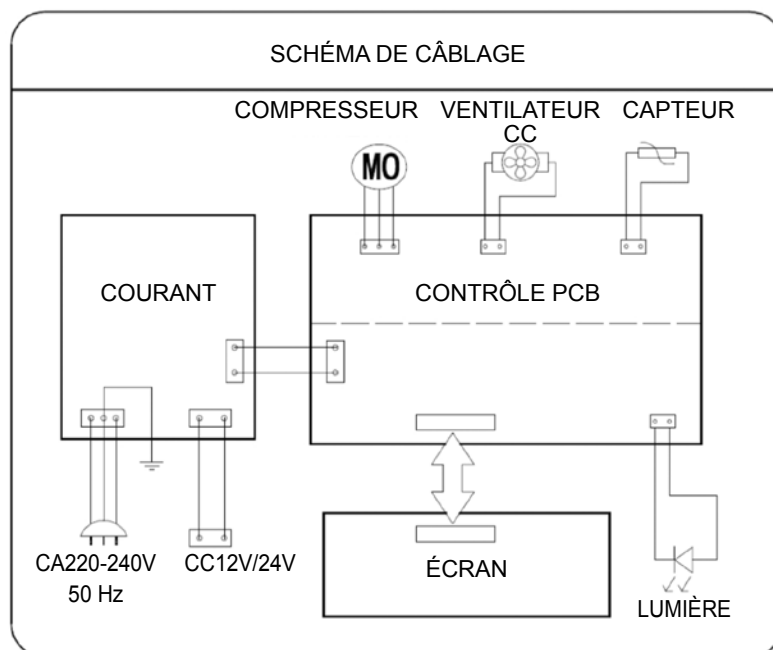

**DÉPANNAGE**

PROBLÈME	CAUSE	SOLUTION
Le compresseur fonctionne pendant 1-5 min avant de s'arrêter	La tension n'est pas comprise dans la plage normale	Éteignez le courant et redémarrez lorsque le courant est normal
Le compresseur fonctionne mais la cuve se ne refroidit pas	Il y a fuite de réfrigérant	Contactez votre distributeur local
	Le système est bloqué	Contactez votre distributeur local
La cuve est très froide et le compresseur fonctionne en permanence.	La porte est trop fréquemment ouverte et fermée	Ouvrez la porte aussi peu que possible
	Le condensateur n'est pas bien ventilé. Le régulateur est défectueux.	Choisissez un endroit bien ventilé
Le compresseur ne fonctionne pas	"+" et "-" sont intervertis.	Rectifiez
	Le régulateur est défectueux (le voyant d'alimentation n'est pas allumé)	Contactez votre distributeur local
	Le thermostat est réglé à une hauteur trop élevée ; La température ambiante est trop basse.	Utilisation en tant que congélateur
Le congélateur fait du bruit	Le congélateur n'est pas placé correctement	Mettez le congélateur à plat

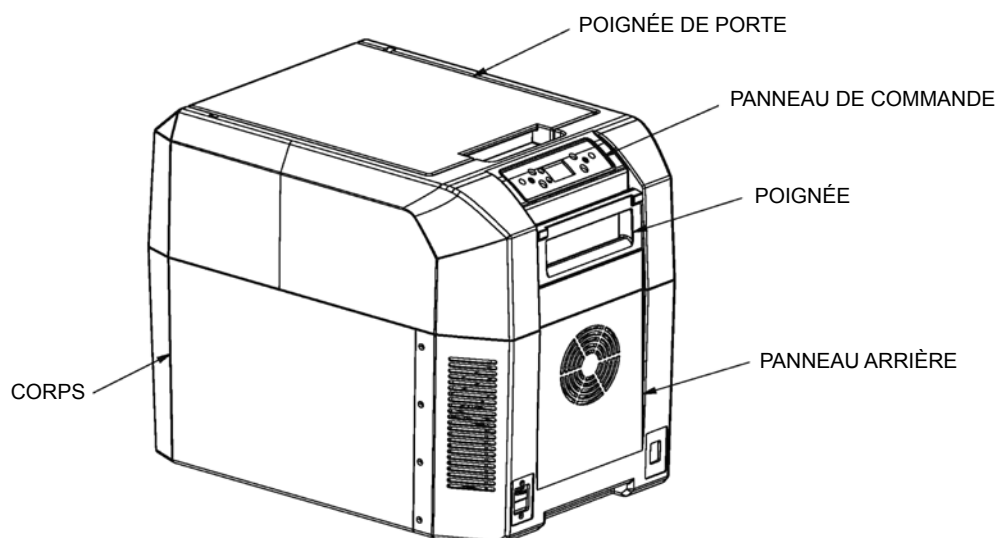
**PIÈCES**

**MOUVEMENT ET INSTALLATION**

- Lors du déplacement du congélateur, l'angle entre la cuve et le sol ne doit pas être inférieur à 45° afin de protéger le compresseur et le système de réfrigération.
- Placez le congélateur dans un endroit sec et bien ventilé.  
Conservez le congélateur à l'abri de la lumière directe du soleil, des radiateurs et des gaz corrosifs.
- Le fonctionnement normal du congélateur dépend du rayonnement thermique du condensateur.  
Lors de la première utilisation, la mousse d'emballage doit être retirée et un espace d'au moins 150 mm doit être laissé autour du congélateur.

Congratulazioni per aver acquistato questo frigorifero-freezer di qualità.

Si prega di leggere attentamente le istruzioni prima dell'utilizzo del dispositivo.

Il presente manuale fornirà le informazioni necessarie per la messa in funzione e la manutenzione del frigorifero-freezer per ottenere la massima prestazione.

Il dispositivo deve essere collegato alla messa a terra e a una presa adeguata da 24V o 12V.

Il produttore e il rivenditore non si assumono alcuna responsabilità per installazioni elettriche non corrette.

#### **AVVERTENZA:**

- 1) il presente dispositivo può essere utilizzato da bambini a partire dagli 8 anni di età e da parte di persone non capacità fisiche, sensoriali o mentali ridotte o che non abbiano sufficiente esperienza o conoscenza del dispositivo a condizione che si trovino sotto vigilanza o ricevano le istruzioni sull'utilizzo sicuro dell'apparecchio e comprendano i pericoli a esso connessi. I bambini non devono giocare con il dispositivo. La pulizia e la manutenzione non devono essere eseguiti da bambini in assenza di vigilanza da parte di un adulto.
- 2) Non conservare sostanze esplosive come ad esempio bombolette di aerosol con propellente infiammabile all'interno del dispositivo.
- 3) L'utilizzo del presente dispositivo è previsto per abitazioni e luoghi simili come
  - cucine del personale all'interno di negozi, uffici e altri ambienti lavorativi
  - case di campagne e hotel, motel e altri tipi di ambienti residenziali
  - bed & breakfast e simili
  - catering e applicazioni non al dettaglio simili.
- 4) Il dispositivo è adatto all'uso in campeggio.
- 5) Il dispositivo non deve essere esposto alla pioggia.
- 6) Smaltire il frigorifero secondo le normative locali poiché utilizza gas infiammabile.

#### **CICLO DI PROVA**

Condizione CC in ingresso, il range di voltaggio richiesto è di CC 10,5-31V. Se la corrente non è stabile, l'unità non funziona.

Il dispositivo si riavvierà non appena il voltaggio sarà normale.

Non tirare il dispositivo dal cavo di alimentazione.

Collegare l'alimentazione, impostare il termostato a -18°C e 30 minuti dopo verificare gli indicatori,

aprire la porta e verificare la superficie interna. Se la superficie interna è fredda, il dispositivo è in funzione.

#### **GARANZIA**

Il periodo di garanzia è di 36 mesi.

Reimo si riserva il diritto di modificare eventuali valori predefiniti.

La garanzia non copre i danni causati da utilizzo errato o movimentazione impropria.

Limitazioni di responsabilità:

In nessun caso Reimo sarà responsabile per danni collaterali, secondari o indiretti, costi, spese, perdita di vantaggi o profitti.

Il prezzo di vendita indicato per il prodotto rappresenta il valore equivalente delle limitazioni di responsabilità di Reimo.



#### **SMALTIMENTO CORRETTO DEL PRESENTE PRODOTTO**

Il presente simbolo riportato sul dispositivo o sul suo imballaggio indica che il prodotto non può essere trattato come rifiuto domestico. Al contrario, deve essere portato presso un centro per il riciclaggio di apparecchiature elettriche ed elettroniche. Assicurando uno smaltimento corretto di questo prodotto si aiuta a evitare possibili effetti negativi sull'ambiente e sulla salute umana, che potrebbero essere causati da un trattamento incorretto dei rifiuti di questo prodotto.

Per informazioni dettagliate sulla modalità di riciclo del presente prodotto, contattare la municipalità locale, il proprio servizio di raccolta rifiuti o il negozio presso il quale è stato acquistato il prodotto.

**DISPLAY LED****FUNZIONAMENTO CON 12V / 24V**

- Collegare il cavo CC fornito insieme al dispositivo con una presa CC adatta. Si consiglia l'utilizzo di una presa CC da 120 Watt. Il dispositivo identificherà e applicherà il voltaggio 12V or 24V. Nella finestra della temperatura verrà visualizzata per 5 secondi la temperatura digitale impostata per ultima, dopodiché verrà automaticamente visualizzata la temperatura all'interno del dispositivo.
- Premere i tasti "Up" o "Down" per impostare la temperatura desiderata.
- Premere il tasto Turbo per aumentare la velocità del compressore. Questa impostazione può essere utilizzata quando è necessario che il dispositivo si raffreddi più velocemente.
- La temperatura impostata verrà visualizzata per 5 secondi, dopodiché verrà automaticamente visualizzata la temperatura all'interno del dispositivo.
- Per spegnere il dispositivo, sfilare il connettore CC dalla presa CC.

**FUNZIONAMENTO CON 230V / 50HZ**

1. Collegare il dispositivo a una fonte di alimentazione AC230V utilizzando il cavo AC compreso in fornitura.
2. La luce LED "230V" si illumina per indicare che il dispositivo funziona.
3. Nella finestra della temperatura verrà visualizzata per 5 secondi la temperatura impostata per ultima, dopodiché verrà automaticamente visualizzata la temperatura all'interno del dispositivo.
4. Premere i tasti "Up" o "Down" per impostare la temperatura desiderata.
5. La temperatura impostata verrà visualizzata per 5 secondi, dopodiché verrà visualizzata la temperatura all'interno del dispositivo.
6. Per spegnere il dispositivo, sfilare il connettore dalla presa.

**MANUTENZIONE E PULIZIA REGOLARE**

- Prima di procedere alla pulizia, scollegare sempre dall'alimentazione. Pulire l'interno del dispositivo ogni volta che sia necessario utilizzando una soluzione calda di acqua e bicarbonato di sodio (1 cucchiaino ogni 2 litri di acqua) e asciugare con un panno morbido.
- Lo sporco presente sul condensatore deve essere pulito da un tecnico qualificato ogni volta che sia necessario.

**NON SONO GUASTI**

- È normale sentire suoni simili a un gorgoglio causati dal flusso del refrigerante ogni volta che termina il ciclo di raffreddamento.
- La temperatura superficiale del compressore può raggiungere i 70-90°C quando si trova in funzione.
- Il suono emesso dalla ventola di raffreddamento sul condensatore è normale.

**PARAMETRI TECNICI PRINCIPALI**

<b>Modello</b>	<b>71356</b>
Volume	33 L
Voltaggio	12V / 24V / 230V
Alimentazione in ingresso	40 W
Temperatura min.	-18°C
Temperatura max.	+10°C
Dimensioni lung. x diam. x alt. (mm)	540 x 380 x 455

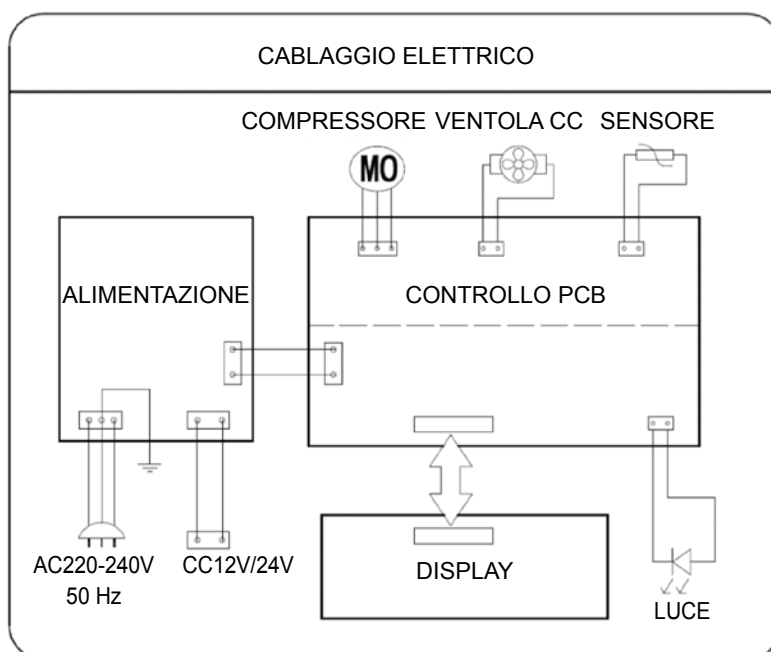



**ELIMINAZIONE DEI PROBLEMI**

PROBLEMA	CAUSA	RIMEDIO
Il compressore funziona per circa 1 - 5 min. e poi si arresta.	Il voltaggio non si trova nel normale range.	Staccare la corrente e riavviare quando la corrente è normale.
Il compressore funziona ma il pannello interno non si raffredda.	È fuoriuscito il refrigerante.	Contattare il proprio rivenditore locale.
	Il sistema è bloccato.	Contattare il proprio rivenditore locale.
Il pannello è molto freddo e il compressore è costantemente in funzione.	È stata aperta e chiusa la porta troppo frequentemente.	La porta deve essere aperta il meno possibile.
	Il condensatore non è ben ventilato. Il regolatore è guasto.	Scegliere un luogo ben ventilato.
Il compressore non funziona.	“+” e “-” sono invertiti.	Correggere.
	Il regolatore è guasto (l'indicatore di potenza non è attivo).	Contattare il proprio rivenditore locale.
	Il termostato è impostato a una temperatura troppo alta, la temperatura ambiente è troppo bassa.	Utilizzare il dispositivo come freezer.
Il freezer è rumoroso.	Il freezer non è stato posizionato correttamente.	Posizionare bene il dispositivo.

**PARTI**

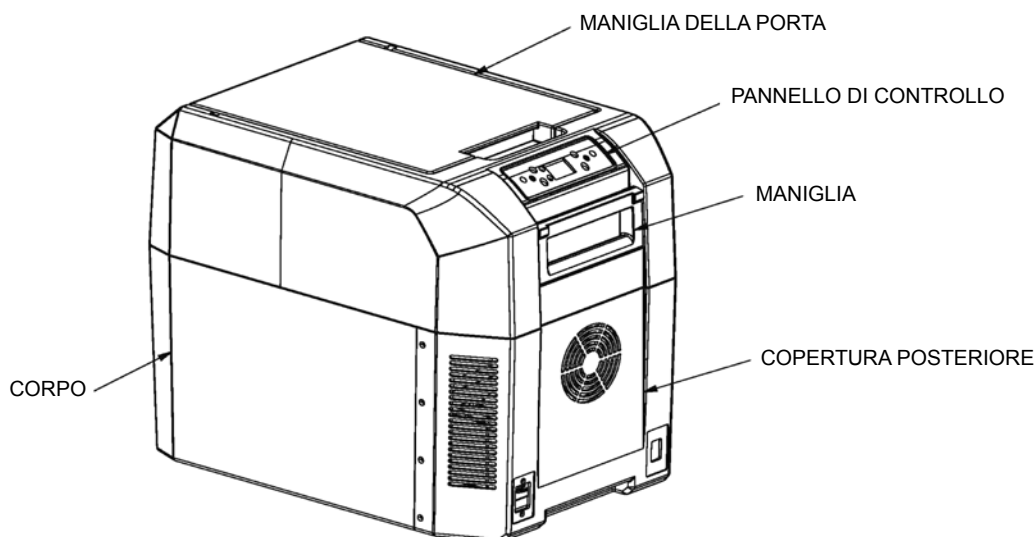

**TRASPORTO E INSTALLAZIONE**

- Durante il trasporto del freezer, l'angolo fra il frigorifero e il suolo non deve essere inferiore a 45° al fine di proteggere il compressore e il sistema di refrigerazione.
- Posizionare il freezer in un luogo asciutto e ben ventilato.  
Tenere il freezer lontano dalla luce diretta del sole, fonti di calore o gas corrosivi.
- Il normale funzionamento del freezer dipende dalla radiazione termica del condensatore.  
Per il primo utilizzo, deve rimossa la schiuma da imballaggio ed è necessario lasciare uno spazio di almeno 150 mm attorno al dispositivo.

Van harte gefeliciteerd met de aankoop van uw eersteklas Koel-vriescombinatie.  
Lees a.u.b. de instructies zorgvuldig door alvorens u uw Koel-vriescombinatie in gebruik neemt.  
Dit handboek biedt u informatie over hoe u uw Koel-vriescombinatie gebruikt en onderhoudt om er ten volste van te kunnen profiteren.

Het apparaat dient geaard te zijn en te worden aangesloten op een geschikt stopcontact van 24V of 12V.  
De fabrikant en de verkoper kunnen niet aansprakelijk worden gesteld voor schade door onjuiste elektrische installatie.

**WAARSCHUWING:**

- 1) Dit apparaat kan worden gebruikt door kinderen vanaf 8 jaar en door personen met een lichamelijke, sensorische of geestelijke beperking of een gebrek aan kennis, mits zij onder toezicht verkeren of de juiste instructies hebben gekregen met betrekking tot veilig gebruik van het apparaat, en mits zij de eventuele risico's begrijpen. Het apparaat is geen speelgoed. Het is niet toegestaan om de reiniging en het onderhoud te laten uitvoeren door kinderen zonder toezicht.
- 2) Bewaar geen explosieve stoffen zoals spuitbussen met een ontvlambaar drijfgas in dit apparaat
- 3) Dit apparaat is bedoeld voor huishoudelijk gebruik en soortgelijk gebruik in
  - keukenruimten voor personeel in winkels, kantoren en andere werkomgevingen
  - boerderijen en door klanten in hotels, motels en andere woonruimten
  - in bed-and-breakfast-achtige omgevingen
  - in catering en vergelijkbare toepassing buiten de detailhandel
- 4) Het apparaat is geschikt voor gebruik op de camping
- 5) Het apparaat mag niet worden blootgesteld aan regen
- 6) Laat de koel-vriescombinatie achter conform de lokale richtlijnen, omdat er gebruik wordt gemaakt van ontvlambaar blaasgas

**PROEFDRAAIEN**

Conditie DC-ingang, het vereiste spanningsbereik is DC10,5-31V, als de stroom niet stabiel is, zal het apparaat niet werken.  
De unit zal opnieuw opstarten als de spanning normaal is.  
Trek de stekker van het apparaat niet aan het snoer uit het stopcontact.  
Sluit de stroom aan, zet de digitale thermostaat op -18°C en controleer de indicatoren,  
open 30 minuten later de deur en controleer de binnenkant. Als de binnenkant koud is, werkt het apparaat.

**GARANTIE**

De garantieperiode bedraagt 36 maanden.  
Reimo behoudt zich het recht voor om eventuele fouten te herstellen.  
De garantie geldt niet in geval van schade veroorzaakt door onjuist gebruik of foutieve omgang.  
Aansprakelijkheidsbeperking:  
Reimo zal in geen geval aansprakelijk zijn voor secundaire, indirecte of nevenschade, kosten, verbruik, gemist profijt of inkomstenderving.  
De aangegeven verkoopprijs van het product representeert de gelijkwaardige waarde van de aansprakelijkheidsbeperking van Reimo.

**CORRECTE VERWIJDERING VAN DIT PRODUCT**

Dit symbool op het product, of op de verpakking ervan, geeft aan, dat dit product niet bij het huisvuil mag worden gedeponereerd. U dient het naar een geschikt afvalverwerkingspunt te brengen voor het recyclen van elektrische en elektronische apparatuur. Door zeker te stellen dat dit product op de juiste manier wordt verwijderd, helpt u potentiële negatieve gevolgen voor het milieu en de menselijke gezondheid te voorkomen, die anders zouden worden veroorzaakt door de onjuiste afvalbehandeling van dit product. Neem voor meer gedetailleerde informatie over het recyclen van dit product a.u.b. contact op met uw lokale gemeente, uw dienst voor de verwerking van huishoudelijk afval, of de winkel waar u dit product heeft gekocht.

**LED-DISPLAY:****BEDRIJF MET 12V/24V**

- Sluit het bij het apparaat meegeleverde DC-snoer aan op een geschikt DC-stopcontact. Een A 120 watt DC-stopcontact wordt aangeraden. Het apparaat zal automatisch 12V of 24V identificeren en toepassen.
- In het Temperatuurvenster zal de laatst ingestelde digitale temperatuur 5 seconden lang knipperen en dan automatisch veranderen om de temperatuur binnen in de box aan te geven.
- Gebruik de toetsen "Up" of "Down" om de gewenste temperatuur in te stellen.
- Druk op de Turbo-knop om de compressor te versnellen. Deze instelling kan worden gebruikt wanneer u producten sneller wilt koelen.
- De ingestelde temperatuur zal 5 seconden lang knipperen en dan automatisch veranderen om de temperatuur binnen in de box weer te geven.
- Verwijder om het apparaat uit te zetten de DC-stekker uit het DC-stopcontact.

**BEDRIJF MET 230V/50HZ**

1. Sluit het apparaat aan op een AC230V-netvoeding door middel van het AC-snoer (gelijkstroom) dat bij het apparaat geleverd wordt.
2. Het ledlicht "230V" licht op om aan te geven dat het apparaat in werking is.
3. In het Temperatuurvenster zal de laatst ingestelde temperatuur 5 seconden lang knipperen en dan automatisch veranderen om de temperatuur binnen in de box weer te geven.
4. Gebruik de toetsen "Up" of "Down" om de gewenste temperatuur in te stellen.
5. De ingestelde temperatuur zal 5 seconden lang knipperen en dan automatisch veranderen om de temperatuur binnen in de box aan te geven.
6. Verwijder om het apparaat uit te zetten de stekker uit het stopcontact.

**ONDERHOUD EN REGELMATIGE REINIGING**

- Sluit altijd eerst de stroom af voordat u gaat reinigen. Reinig de binnenruimte van de box waar nodig met een warme oplossing van water en bicarbonaat of soda (1 theelepel op elke 2 liter water), droog met een zachte doek
- Vuil van de condensator dient indien nodig te worden gereinigd door een gekwalificeerde technicus.

**GEEN DEFECT**

- Het is normaal, dat u gorgelende geluiden hoort, die worden veroorzaakt door de stroming van het koelmiddel elke keer als een koelcyclus eindigt.
- Het oppervlak van de compressor kan een temperatuur van 70-90 krijgen als de box aan staat.
- Het geluid dat de koelventilator op de condensator maakt, is normaal.

**TECHNISCHE HOOFDPARAMETER**

<b>Model</b>	<b>71356</b>
Volume	33 L
Voltage	12V / 24V / 230V
Ingangsspanning	40 W
Min. temperatuur	-18°C
Max. temperatuur	+10°C
Afmetingen lxdxh (mm)	540 x 380 x 455

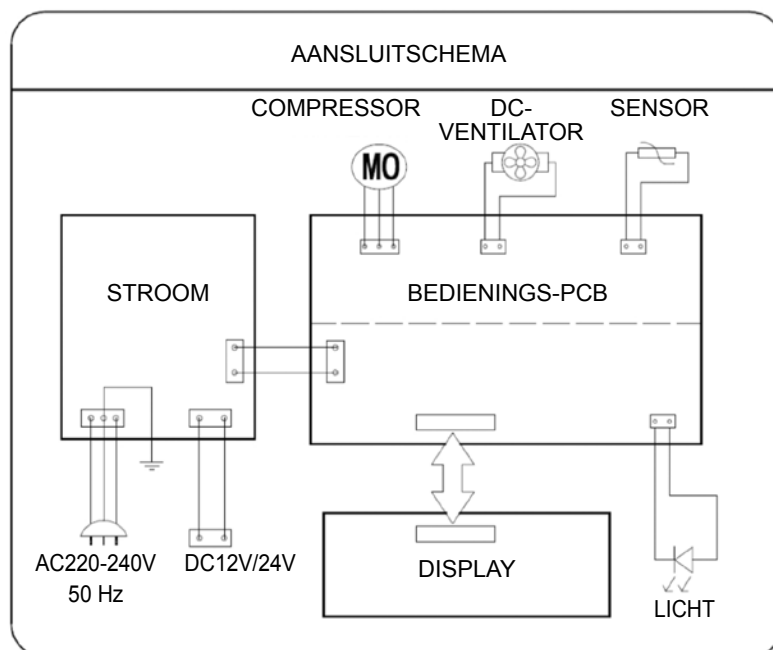

**TROUBLESHOOTING**

PROBLEEM	OORZAAK	OPLOSSING
De compressor loopt 1~5 min. en stopt	De spanning heeft geen normaal bereik	Sluit de stroom af en start opnieuw als de stroom weer normaal is
De compressor loopt, maar de binnenvoering wordt niet koud	Het koelmiddel heeft gelekt	Neem contact op met uw lokale dealer
	Het systeem is geblokkeerd	Neem contact op met uw lokale dealer
De binnenvoering is zeer koud en de compressor loopt voortdurend.	De deur wordt te vaak open en dicht gedaan	De deur dient zo min mogelijk te worden geopend
	De condensator wordt niet goed geventileerd. De regelaar werkt niet goed.	Kies een goed geïsoleerde plaats
De compressor loopt niet	"+" en "-" zijn omgedraaid.	Herstel
	De regelaar werkt niet goed (de stroomindicator is niet aan)	Neem contact op met uw lokale dealer
	De thermostaat staat te hoog ingesteld; de omgevingstemperatuur is te laag.	Gebruik als vriezer
De vriezer maakt kabaal	De vriezer is niet correct geplaatst	Zorg dat de vriezer vlak staat

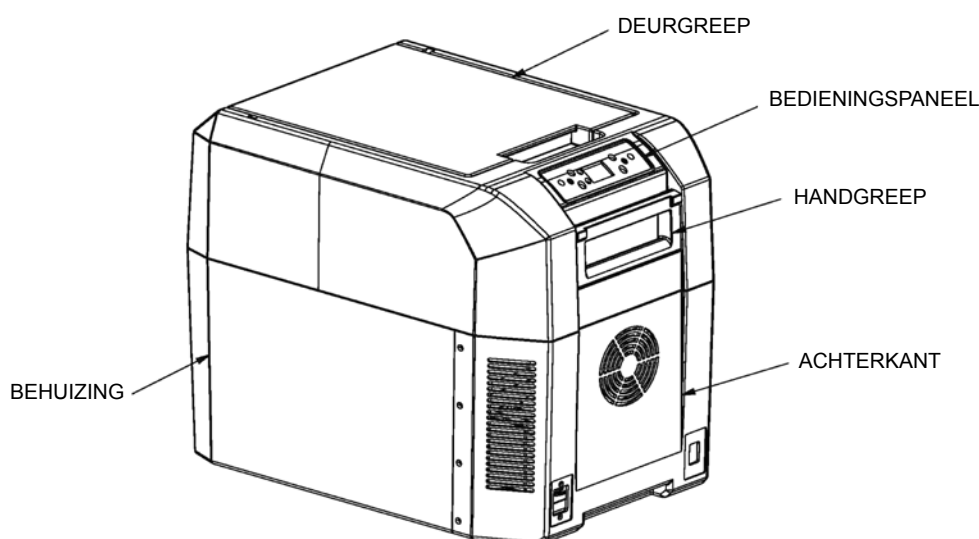
**ONDERDELEN**

**TRANSPORT EN INSTALLATIE**

- Als u de vriezer verplaatst, mag de hoek tussen de box en de grond niet minder dan 45° zijn om de compressor en het koelsysteem te beschermen.
- Plaats de vriezer op een droge en goed geventileerde plek.  
Stel de vriezer niet bloot aan direct zonlicht, verwarmingselementen en corrosieve gassen.
- De normale werking van de vriezer hangt af van de warmteradiatie van de condensator.  
Voor eerste gebruik dient het piepschuim te worden verwijderd en dient er een ruimte van ten minste 150 mm rondom de vriezer vrij te worden gelaten.

Våra gratulationer till köpet av denna kvalitets kyl-frys.

Läs instruktionerna noggrant innan du använder din kombinerade kyl och frys.

Denna handbok ger dig information om hur du använder och vårdar din kyl och frys för att få maximal nytta av den.

Apparaten måste jordas och anslutas till ett lämpligt 24V eller 12V uttag.

Tillverkaren och säljaren påtar sig inget ansvar för eventuella skador som uppstår på grund av felaktig elinstallation.

#### **VARNING:**

- 1) Denna apparat kan användas av barn från 8 år och uppåt och personer med nedsatt fysisk, sensorisk eller mental förmåga eller bristande erfarenhet och kunskap, om de har fått handledning eller instruktioner om användningen av apparaten på ett säkert sätt och förstår de medförda riskerna. Barn får inte leka med apparaten. Rengöring och underhåll skall inte utföras av barn utan uppsikt.
- 2) Förvara inte explosiva ämnen såsom sprayflaskor med lättantändlig drivgas i denna apparat.
- 3) Denna apparat är avsedd att användas i hushåll och liknande tillämpningar såsom
  - Köksutrymmen för personal i butiker, kontor och andra arbetsmiljöer
  - bondgårdar och gäster på hotell, motell och andra typer av bostadsmiljöer
  - Pensionat eller övernattnings med frukost (s.k. B&B)
  - catering och liknande icke-detaljhandelstillämpningar
- 4) Apparaten är passande för camping
- 5) Apparaten ska inte utsättas för regn
- 6) Kassera kyl och frysen enligt den lokala tillsynsmyndighetens regler då den använda brandfarlig gas

#### **PROVKÖRNING**

Villkor för likströmsingång, det krävda spänningsområdet är 10,5V~31V likström. Om strömmen inte är stabil, kommer enheten inte att fungera.

Enheten startar om när spänningen är normal.

Dra inte i apparatens nätkabel.

Anslut strömmen, ställ in den digitala termostaten till -18°C och kontrollera indikatorerna, 30 minuter senare, öppna dörren och kontrollera insidans yta. Om insidans yta är kall fungerar apparaten.

#### **GARANTI**

Garantiperioden är 36 månader.

Reimo förbehåller sig rätten att korrigera eventuella fel.

Garantin gäller inte för skador som orsakats av felaktig användning eller olämplig hantering

Begränsningar i garantin:

Reimo kommer under inga omständigheter att kunna hållas ansvarig för följskador, sekundära eller indirekta skador, kostnader, utgifter, förlorade förmåner eller förlorade inkomster. Det angivna försäljningspriset för produkten motsvarar värdet för Reimos begränsade garanti.



#### **KORREKT BORTSKAFFANDE AV DENNA PRODUKT**

Denna symbol på produkten, eller i dess förpackning, anger att produkten inte får hanteras som hushållsavfall. Den bör istället transporteras till lämplig avfallsstation för återvinning av elektronisk utrustning. Genom att ombesörja att denna produkt bortskaffas korrekt hjälper du till att förhindra potentiellt negativa konsekvenser för miljön och människors hälsa, som annars kunde orsakas av olämplig avfallshantering av denna produkt. För mer detaljerad information om återvinning av denna produkt, kontakta din kommun, din återvinningscentral eller butiken där du köpte produkten.

**LYSDIODSKÄRM:**

**DRIFT MED 12 V / 24 V**

- Anslut kabeln för likström (DC) som medföljer apparaten till ett lämpligt DC-uttag. Ett likströmsuttag på 120 watt rekommenderas. Apparaten kommer att automatiskt identifiera och använda 12V eller 24V.
- Den temperatur som senast ställts in kommer att blinka i temperaturfönstret under 5 sekunder och växlar sedan automatiskt till att visa temperaturen inuti skåpet.
- Tryck på "Upp" eller "Ner" tangenterna för att ställa in önskad temperatur.
- Tryck på Turbo-knappen för att öka kompressorns hastighet. Denna inställning kan användas när du behöver snabbkyla varor.
- Den inställda temperaturen blinkar i 5 sekunder och växlar sedan automatiskt till att visa temperaturen inuti skåpet.
- För att stänga av apparaten, ta bort strömkontakten från DC-uttaget.

**DRIFT MED 230V / 50HZ**

1. Använd den löstagbara nätkabeln som medföljer apparaten och anslut den till ett eluttag med 230V växelström.
2. Lysdiodskärmen tänds med "230V" som en indikation att apparaten fungerar.
3. Den temperatur som senast ställts in kommer att blinka i temperaturfönstret under 5 sekunder och växlar sedan automatiskt till att visa temperaturen inuti skåpet.
4. Tryck på "Upp" eller "Ner" tangenterna för att ställa in önskad temperatur.
5. Den inställda temperaturen blinkar i 5 sekunder och växlar sedan automatiskt till att visa temperaturen inuti skåpet.
6. För att stänga av apparaten, ta bort strömkontakten från uttaget.

**UNDERHÅLL OCH REGELBUNDEN RENGÖRING**

- Koppla alltid ifrån strömmen före rengöring. Rengör skåpets insida när det behövs med en lösning av varmvatten och bikarbonat (1 msk till varje 2 liter vatten) samt en torr mjuk trasa
- Vid behov bör smuts från kondensorn rengöras av en kvalificerad tekniker.

**INTE ETT FUNKTIONSFEL**

- Det är normalt att höra ett gurglande ljud vid varje avsvälningscykels avslut, orsakat av köldmediets flöde.
- Kompressorns yttemperaturen kan uppnå 70-90° när den är igång.
- Bullret från kondensorns kylfläkt är ett normalt tillstånd.

TEKNISKA PARAMETRAR

<b>Modell</b>	<b>71356</b>
Volym	33 L
Spänning	12V / 24V / 230V
Ineffekt	40 W
Minitemperatur	-18°C
Max. temperatur	+10°C
Mått LxDxH (mm)	540 x 380 x 455

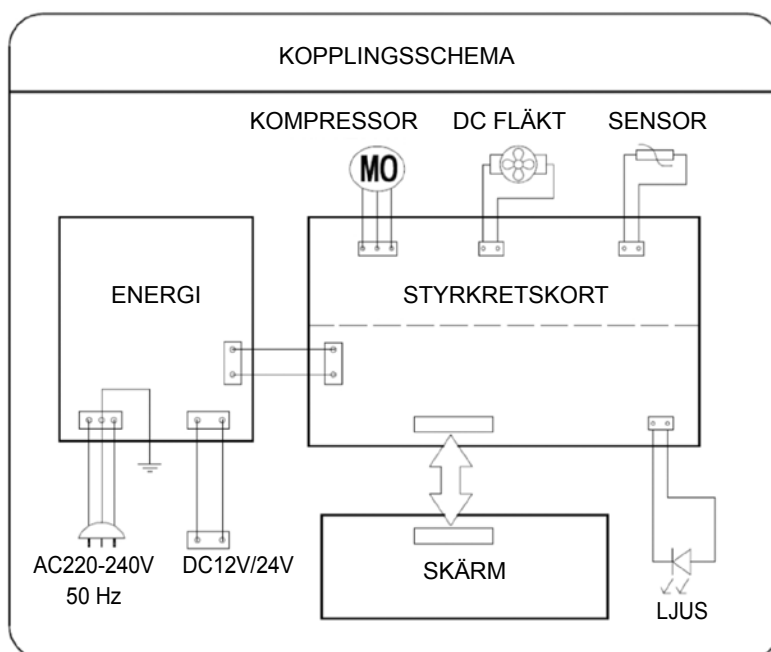



**FELSÖKNING**

PROBLEM	ORSAK	ÅTGÄRD
Kompressorn går i 1 till 5 minuter och stannar	Spänningen är inte inom det normala området	Stäng av strömmen och starta om när strömmen är normal
Kompressorn går men innerfodret blir inte kallt	Kylmediet har läckt	Kontakta ditt lokala säljställe
	Systemet är tilltäppt	Kontakta ditt lokala säljställe
Innerfodret är mycket kallt och kompressorn går kontinuerligt.	Dörren öppnas och stängs alltför ofta	Dörren ska öppnas så lite som möjligt
	Kondensorn är inte tillräckligt ventilerad. Regulatorn är defekt.	Välj en väl ventilerad plats
Kompressorn går inte	"+" och "-" är omväxlade.	Rektifiera
	Regulatorn är defekt (strömindikatorn är inte på)	Kontakta ditt lokala säljställe
	Termostaten för högt inställd; omgivningstemperaturen är för låg.	Använd som en frys
Frysen är bullrig	Frysen är inte korrekt placerad	Placera frysen vågrätt

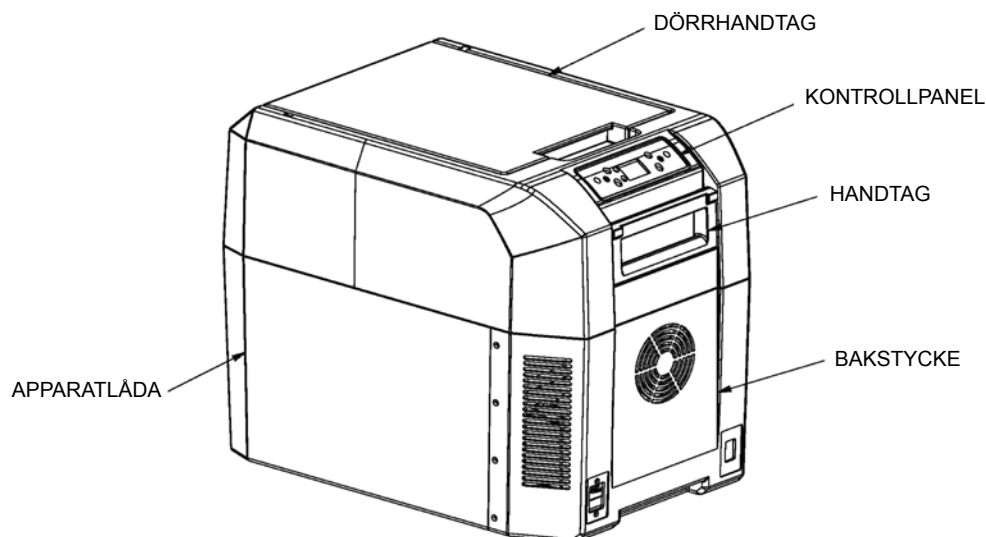
**DELAR**

**FÖRFLYTTNING OCH INSTALLATION**

- När frysen förflyttas bör vinkeln mellan skåpsidan och marken inte understiga 45° för att skydda kompressorn och kylningssystemet.
- Placera frysen på en torr och väl ventilerad plats.  
Utsätt inte frysen för direkt solljus, värmare och frätande gaser.
- Frysens normala drift är beroende av kondensorns värmeutstrålning.  
Innan första användning måste förpackningsskummet avlägsnas och ett fritt utrymme av minst 150 mm måste lämnas runt frysen.

¡Enhorabuena por la compra de este frigorífico-congelador de calidad!  
Lea atentamente las instrucciones antes de utilizar su frigorífico-congelador.  
Este manual le proporciona información sobre cómo operar y cuidar el frigorífico-congelador para obtener de él los máximos beneficios.

El dispositivo debe ponerse a tierra y conectarse a un enchufe adecuado de 24V o 12V.  
El fabricante y el vendedor no aceptan responsabilidad por los daños debidos a una instalación eléctrica incorrecta.

**ADVERTENCIA:**

- 1) Este dispositivo puede ser utilizado por niños de más de 8 años y personas con capacidades físicas, sensoriales o mentales reducidas o faltas de experiencia y conocimientos si se les supervisa o se les ha proporcionado instrucciones sobre el uso seguro del dispositivo y han entendido los riesgos que conlleva. Los niños no deben jugar con el dispositivo. La limpieza y el mantenimiento del usuario no deben ser llevados a cabo por niños sin supervisión.
- 2) No guarde sustancias explosivas en este dispositivo, como latas de aerosoles con propulsores inflamables.
- 3) Este dispositivo está destinado para el uso en hogares y aplicaciones similares como
  - Zonas de cocina para el personal de tiendas, oficinas y otros entornos de trabajo
  - Casas rurales y clientes de hoteles, moteles y otros entornos de tipo residencial
  - Entornos tipo «bed and breakfast»
  - Caterings y aplicaciones no minoristas similares
- 4) El dispositivo es apto para el uso en campings.
- 5) No debe exponerse el dispositivo a la lluvia.
- 6) Deseche el frigorífico de acuerdo con las normativas locales, debido al uso de gas de soplado inflamable.

**MARCHA DE PRUEBA**

Estado de entrada CC, el rango de voltaje requerido es de CC10.5-31V, si la corriente no es estable, la unidad no funcionará. La unidad se reiniciará cuando el voltaje sea normal.  
No desconecte el dispositivo tirando del cable de corriente.  
Conecte la corriente, ponga el termostato digital a -18°C y compruebe los indicadores, 30 minutos más tarde, abra la puerta y compruebe la superficie interior. Si la superficie interior está fría, significa que su dispositivo está funcionando.

**GARANTÍA**

El periodo de garantía es de 36 meses.  
Reimo se reserva el derecho a realizar correcciones de posibles defectos.  
Queda excluida la garantía por cualquier daño causado por un mal uso o un manejo incorrecto.  
Limitaciones de responsabilidad:  
Reimo no será responsable en ningún caso de los daños colaterales, secundarios o indirectos, los costes, los gastos o las pérdidas de beneficios o ganancias. El precio de venta indicado del producto representa el valor equivalente a las limitaciones de responsabilidad de Reimo.

**CORRECTO DESECHAMIENTO DEL PRODUCTO**

Este símbolo en el producto o en su embalaje significa que el producto no puede tratarse como un residuo doméstico. Al contrario, debe llevarse a un punto de recogida de residuos adecuado para el reciclaje de equipos eléctricos y electrónicos. Asegurando el correcto desechamiento de este producto ayudará a evitar posibles consecuencias negativas para el medio ambiente y la salud humana que, de otro modo, podrían provocarse por el tratamiento inadecuado del producto como residuo. Para más información detallada acerca del reciclaje de este producto, póngase en contacto con su ayuntamiento, su servicio de desechamiento de residuos domésticos o la tienda donde haya comprado el producto.

**PANTALLA LED:****OPERACIÓN CON 12V / 24V**

- Conecte el cable CC suministrado con el dispositivo a una toma de enchufe CC adecuada. Se recomienda una toma de enchufe de 120 W CC. El dispositivo lo identificará automáticamente y aplicará 12V o 24V.
- En la ventana Temperatura, la última temperatura digital ajustada parpadeará durante 5 segundos y después cambiará automáticamente para mostrar la temperatura dentro del compartimento.
- Pulse las teclas «Arriba» o «Abajo» para ajustar la temperatura que necesite.
- Pulse el botón Turbo para aumentar la velocidad del compresor. Puede utilizarse este ajuste si necesita refrigerar un producto más rápidamente.
- La temperatura ajustada parpadeará durante 5 segundos y, después, cambiará automáticamente para mostrar la temperatura dentro del compartimento.
- Para apagar el dispositivo, retire el conector CC del enchufe CC.

**OPERACIÓN CON 230V / 50HZ**

1. Conecte el dispositivo a una fuente de corriente de 230V CA utilizando el cable CA extraíble suministrado junto con el dispositivo.
2. La luz LED «230V» se iluminará para indicar que el dispositivo se encuentra en funcionamiento.
3. En la ventana Temperatura, la última temperatura digital ajustada parpadeará durante 5 segundos y después cambiará automáticamente para mostrar la temperatura dentro del compartimento.
4. Pulse las teclas «Arriba» o «Abajo» para ajustar la temperatura que necesite.
5. La temperatura ajustada parpadeará durante 5 segundos y, después, cambiará automáticamente para mostrar la temperatura dentro del compartimento.
6. Para apagar el dispositivo, retire el conector del enchufe.

**MANTENIMIENTO Y LIMPIEZA PERIÓDICA**

- Desconecte siempre el suministro de corriente antes de limpiar. Limpie el compartimento interior siempre que sea necesario utilizando una solución de agua y bicarbonato de soda (1 cucharada por cada 2 litros de agua) caliente y en seco con un trapo suave.
- La suciedad del condensador deberá ser limpiada por un técnico cualificado cuando sea necesario.

**NO ES MAL FUNCIONAMIENTO**

- Es normal oír borbotos causados por el flujo de refrigerante al final de cada ciclo de refrigeración.
- La temperatura de la superficie del compresor puede alcanzar los 70-90° cuando está en marcha.
- El ruido emitido por el ventilador de refrigeración del condensador es normal.

**PARÁMETROS TÉCNICOS PRINCIPALES**

<b>Modelo</b>	<b>71356</b>
Volumen	33 L
Voltaje	12V / 24V / 230V
Potencia de entrada	40 W
Temperatura mín.	-18°C
Temperatura máx.	-10°C
Dimensiones AnxFxAI (mm)	540 x 380 x 455

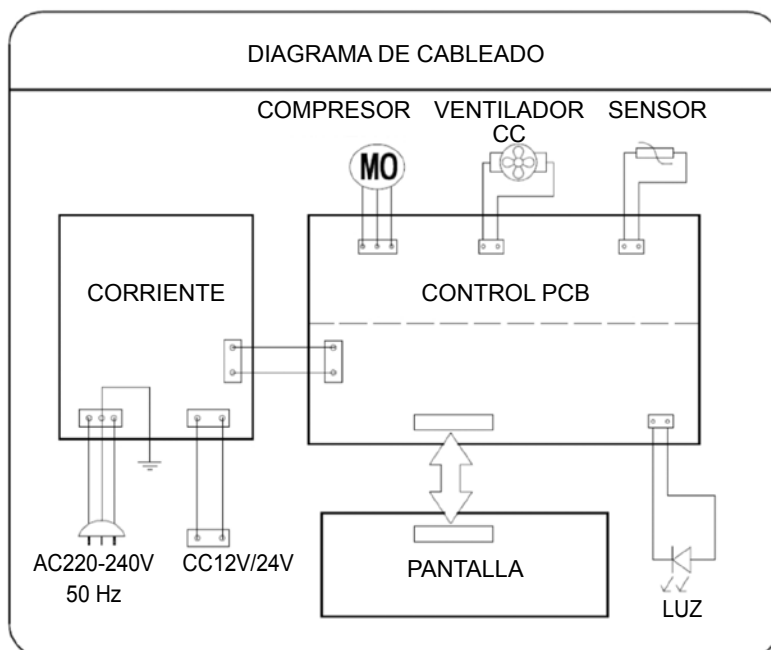

**SOLUCIÓN DE PROBLEMAS**

PROBLEMA	CAUSA	SOLUCIÓN
El compresor marcha durante 1~5 min. y se para.	El voltaje no está en el rango normal.	Desconecte la corriente y reinicie cuando la corriente sea normal.
El compresor funciona pero el revestimiento interior no se enfría.	Hay una fuga de refrigerante.	Póngase en contacto con su vendedor local.
	El sistema está bloqueado.	Póngase en contacto con su vendedor local.
El revestimiento interior está muy frío y el compresor está en marcha continua.	Se está abriendo y cerrando la puerta con demasiada frecuencia.	La puerta debe abrirse lo menos posible.
	El condensador no está bien ventilado. El control está defectuoso.	Elija un lugar bien ventilado.
El compresor no funciona.	«+» y «-» están intercambiados.	Rectifique.
	El control está defectuoso (el indicador de corriente no está encendido).	Póngase en contacto con su vendedor local.
	El termostato está ajustado demasiado alto; la temperatura ambiente es demasiado baja.	Utilícelo como congelador.
El congelador es muy ruidoso.	El congelador no está colocado correctamente.	Nivele el congelador.

**PIEZAS**

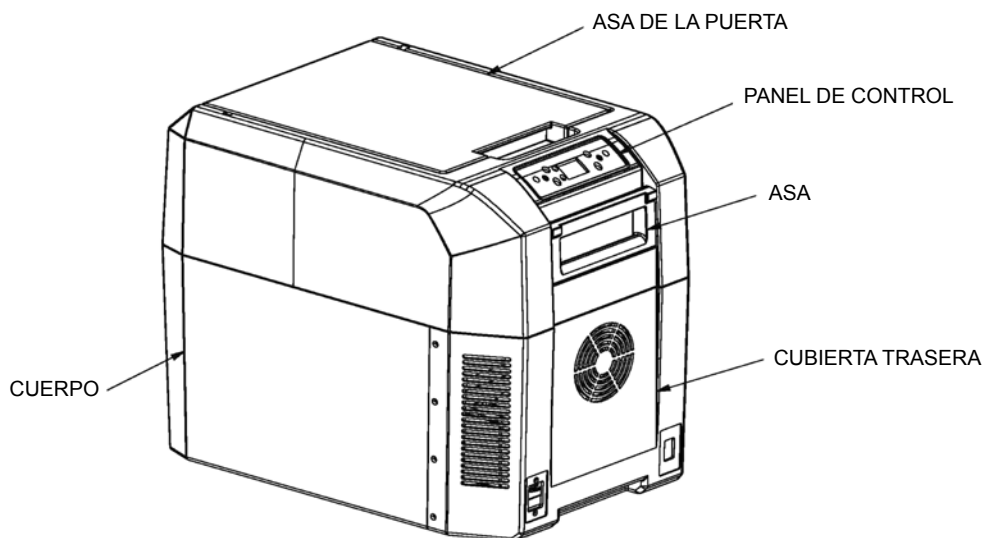

**MOVIMIENTO E INSTALACIÓN**

- Al mover el congelador, el ángulo entre el compartimento y el suelo debe ser de más de 45° con el fin de proteger el compresor y el sistema de refrigeración.
- Posicione el congelador en un lugar seco y bien ventilado. Mantenga el congelador alejado de la luz solar directa, los calefactores y los gases corrosivos.
- La operación normal del congelador depende de la radiación de calor del condensador. Para el uso inicial, se debe retirar la gomaespuma del embalaje y se debe dejar un espacio de al menos 150 mm alrededor del congelador.







REIMO REISEMOBIL-CENTER GMBH  
63329 EGELSBACH · GERMANY · [WWW.REIMO.COM](http://WWW.REIMO.COM) · MADE IN CHINA